

# À QUOI SERT LE TWI INSTRUCTIONS DE TRAVAIL

Développée et animée par  
Céline Buron  
Conseillère *Lean* – Quintal Consultants

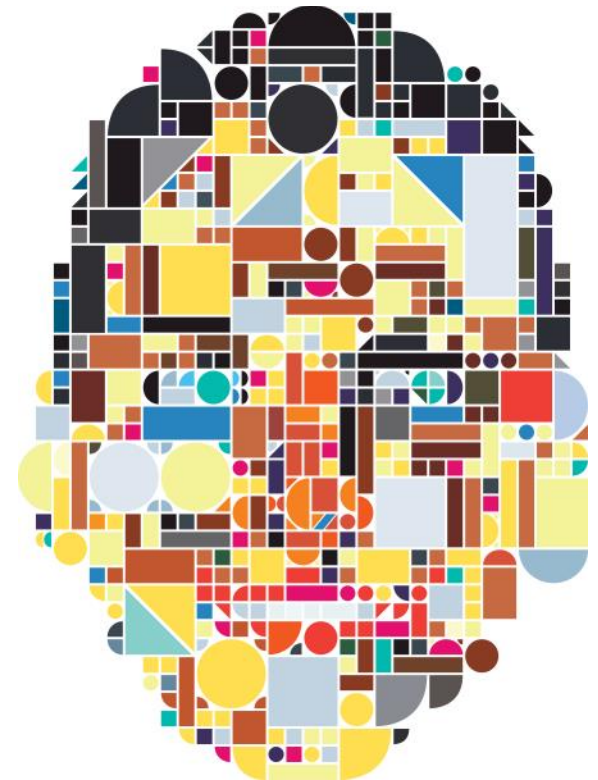

Google

Connexion

Web Images Actualités Maps Vidéos Plus Outils de recherche

Environ 47 900 000 résultats (0,36 secondes)

## twi

### Définitions Web

l'IC est un bus qui a émergé de la « guerre des standards » lancée par tous les acteurs du monde électronique. ...  
<http://fr.wikipedia.org/wiki/TWI>

### TWI Canada: Welcome

[www.twicanada.ca/](http://www.twicanada.ca/)

TWI Canada is a global leader in technology engineering providing research and consultancy to its members.

### Bienvenue sur Twitter - Se connecter ou S'inscrire

<https://twitter.com/?lang=fr>

Bienvenue sur Twitter. Connectez-vous à vos amis — et d'autres personnes fascinantes. Recevez des mises à jour instantanées sur les choses qui vous ...

### TWI - Manufacturing, engineering, materials and joining ...

[www.twi-global.com/](http://www.twi-global.com/)

TWI is a global leader in technology engineering providing research and consultancy to its members.

### Twi — Wikipédia

<https://fr.wikipedia.org/wiki/Twi>

Le **twi** ou tchi ou asante est un dialecte akan parlé au Ghana, principalement dans la région Ashanti, mais aussi dans les régions Est, Ouest, Centre et Brong ...

### Twi - Wikipedia, the free encyclopedia

<https://en.wikipedia.org/wiki/Twi>

Twi (pronounced [tɕɯi]) or Ashanti Twi, is spoken by over 9 million ethnic Ashanti people as a first language and second language. Twi (or Ashanti Twi) is a ...



# LE TWI, QU'EST-CE QUE C'EST?

- Établi aux États-Unis en août 1940 par le comité consultatif de la Défense nationale
- Décrété en 1942 sur un ordre présidentiel pour faire partie de la *War Manpower Commission*
- Le contenu du TWI a été développé et supporté par des dirigeants spécialistes, des compagnies manufacturières et des représentants syndicaux
- Le TWI focalise sur la production en toute sécurité, rapidement, correctement et consciencieusement

\* *Training Within Industry* (ou Formation en industrie en français)

# LE TWI, QU'EST-CE QUE C'EST?

- **Ce sont quatre programmes:**

## Instructions de travail (IT)

- Former des superviseurs pour qu'ils puissent rapidement former à leur tour les employés à faire le travail correctement et de façon sécuritaire

## Méthodes de travail (MT)

- Former des superviseurs pour améliorer les méthodes de travail de façon à ce que la productivité et la qualité du travail soient améliorées

## Relation de travail (RT)

- Former des superviseurs sur la façon de mener les employés afin de prévenir les problèmes et de donner des méthodes analytiques pour résoudre efficacement les problèmes

## Développement de programme (DP)

- Former des responsables de formation à mieux soutenir leur organisation à mieux résoudre les problèmes opérationnels par la formation. Programme de plus en plus remplacé par un programme sur la santé et sécurité.



# QU'EST-CE QU'UN « SUPERVISEUR », UN « LEADER » ?

- **Un « leader » c'est quelqu'un qui est responsable d'une équipe, ou qui que ce soit qui dirige le travail des autres.**



# QUELS SONT LES RÔLES CLÉS DES « LEADERS » ?

- **Assurer une production de qualité**
- **Au coût le plus bas**
- **Dans les meilleurs délais**



# QU'EST-CE QUI EMPÊCHE EN GÉNÉRAL DE BIEN REMPLIR CES RÔLES ?

- **Instabilité**
- **Employés mal formés**
- **Basse productivité**
- **Standards inexistant**
- **Attitude**
- **Attentes pas claires**
- **Manque de collaboration**
- **Etc.**



# COMMENT POUVONS-NOUS SURMONTER CES PROBLÈMES ?



# QUALITÉS DE LEADERSHIP DANS LA PRODUCTION

## 1. **Connaissance du travail**

(ex : comment faisons-nous les choses ?)

## 2. **Connaissance des responsabilités**

(ex : pour quand avons-nous besoin de le faire ?)

## 3. **Compétences en amélioration**

(ex : comment peut-on le faire mieux ?)

## 4. **Comportement du leadership et de la motivation**

(ex : pourquoi faisons-nous les choses de cette manière ?)

## 5. **Habilité à l'enseignement**

(ex : comment faire pour transmettre nos connaissances à autrui ?)



# HABILETÉ À L'ENSEIGNEMENT

- **Modèle de profil de gestionnaire en amélioration continue**

- **Comment faire pour transmettre nos connaissances ?**
  - En développant nos habiletés de coaching

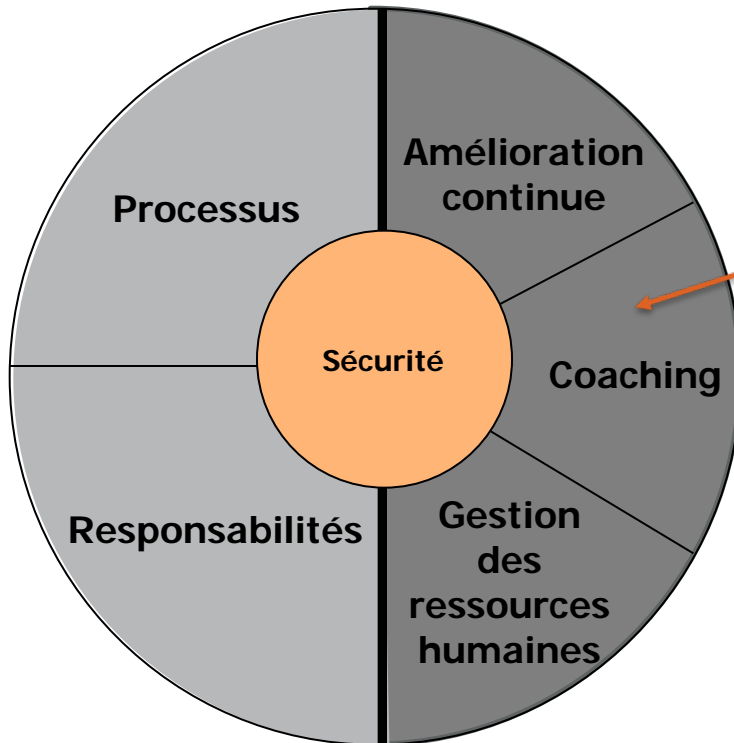

# QUI A BESOIN DE FORMATION DANS UNE ENTREPRISE ? QUAND ?

- **Deux groupes :**

1. Employés actuels. Pourquoi ?
2. Nouveaux employés

- **Quand :**

1. Pour remplacer pendant les vacances
2. Nouveau produit
3. Nouvel équipement
4. Changement de poste
5. Etc.



# MÉTHODES D'ENSEIGNEMENT

## 1. Dire

Expliquer verbalement



## 2. Montrer

Démontrer comment on fait

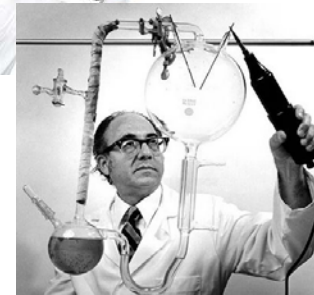

## 3. Illustrer

Expliquer avec des documents écrits  
ou des images

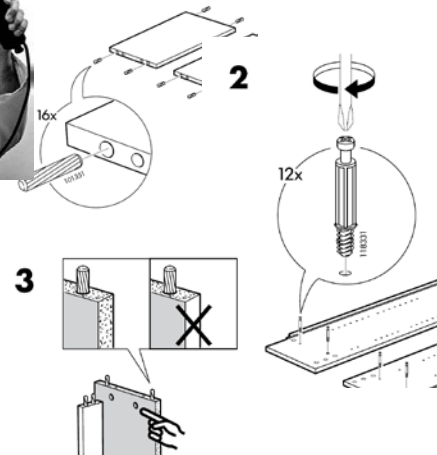

## 4. Questions et réponses

Interroger et discuter du contenu



# CAPACITÉ DE RETENIR UNE INSTRUCTION

SOURCE: WESTERN MICHIGAN UNIVERSITY STUDY

Méthode de formation	Rétention après 3 heures	Rétention après 3 jours
Dire seulement	70 %	10 %
Montrer seulement	72 %	20 %
Montrer et dire	85 %	65 %
<b>IT- Montrer, dire, faire*</b>	<b>95 %</b>	<b>92 %</b>

La rétention à long terme nécessite l'enseignement de la nouvelle compétence à d'autres

\* Données des clients du TWI Institute

# «LEARN BY DOING»

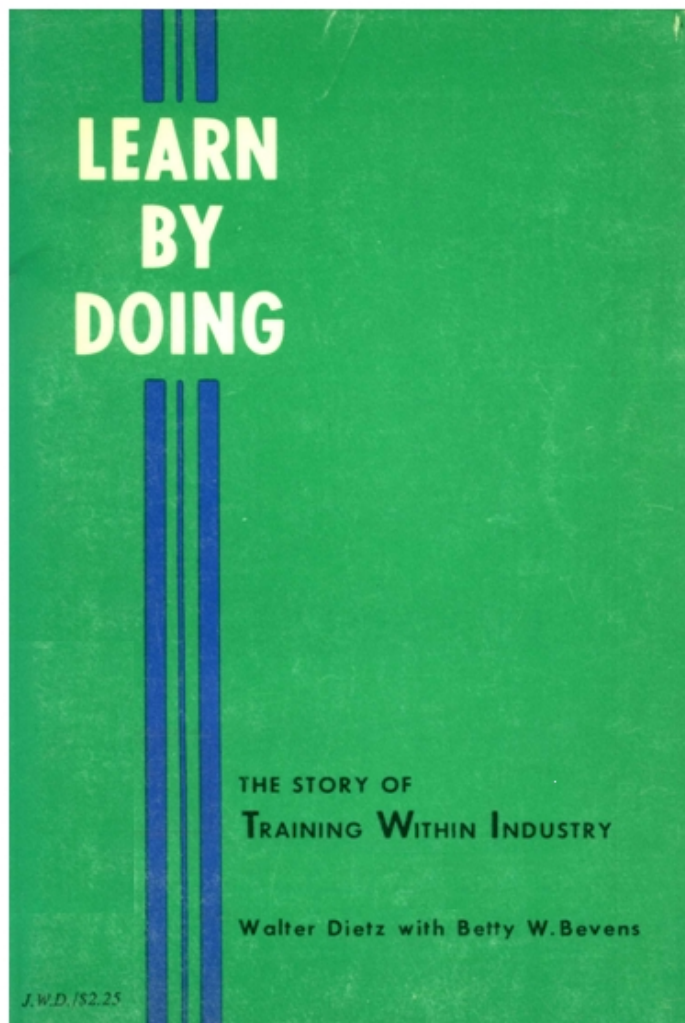

L'approche TWI ne parle pas d'écoles, de classes ou de leçons.

TWI concerne les individus et les groupes qui vivent tous les jours des problèmes courants reliés à la **qualité**, les **coûts**, les **délais de livraison** ou la **sécurité**.

[www.TWI-Institute.org](http://www.TWI-Institute.org)

# INSTRUCTIONS DE TRAVAIL



- **Comment enseigner à un employé à accomplir un travail particulier :**

- En toute sécurité
  - Intégrité personne et équipement
- Correctement
- C'est-à-dire en respectant :
  - Quantité
  - Qualité
  - Délais
  - Coûts
- Consciencieusement
  - Savoir pourquoi je le fais



# LA SITUATION CLASSIQUE

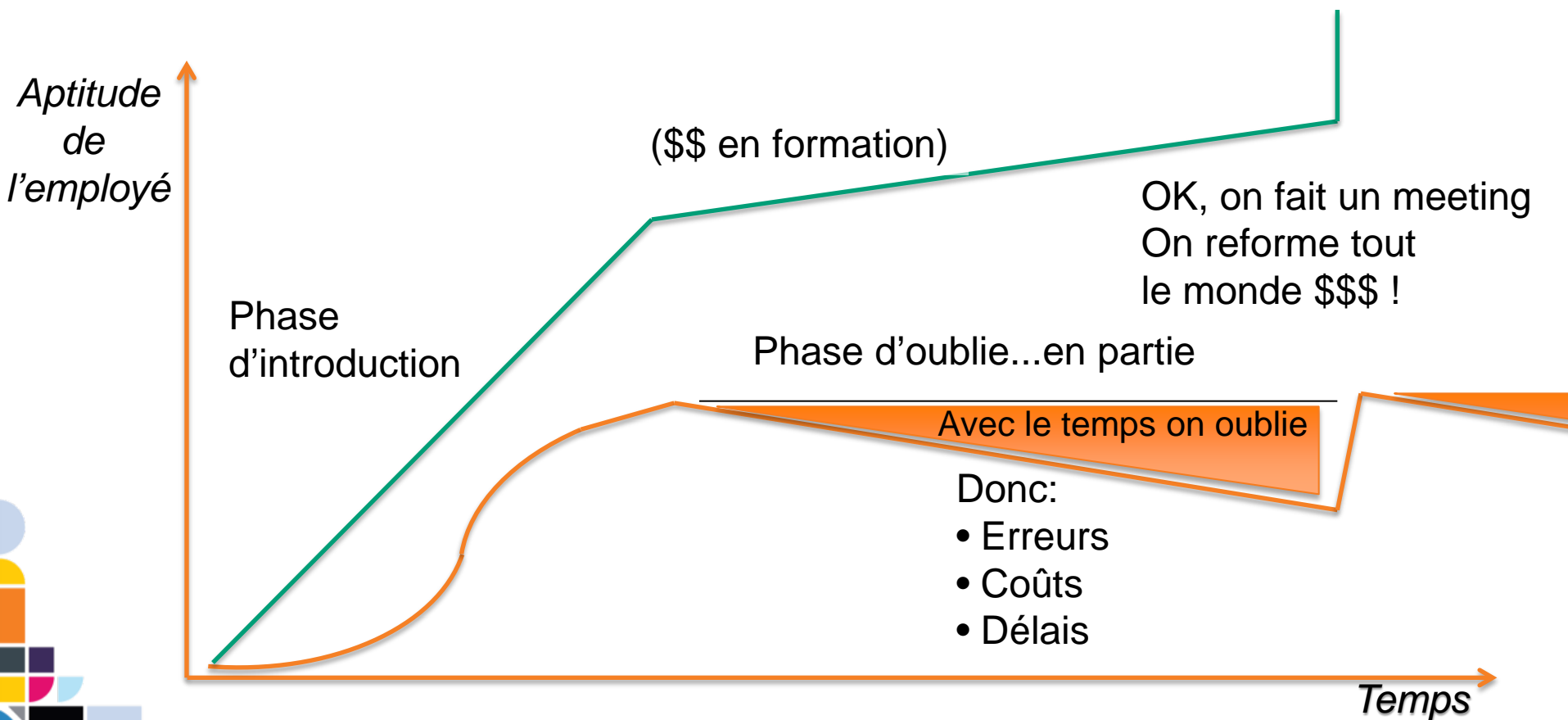



# LE BON OUTIL AU BON MOMENT

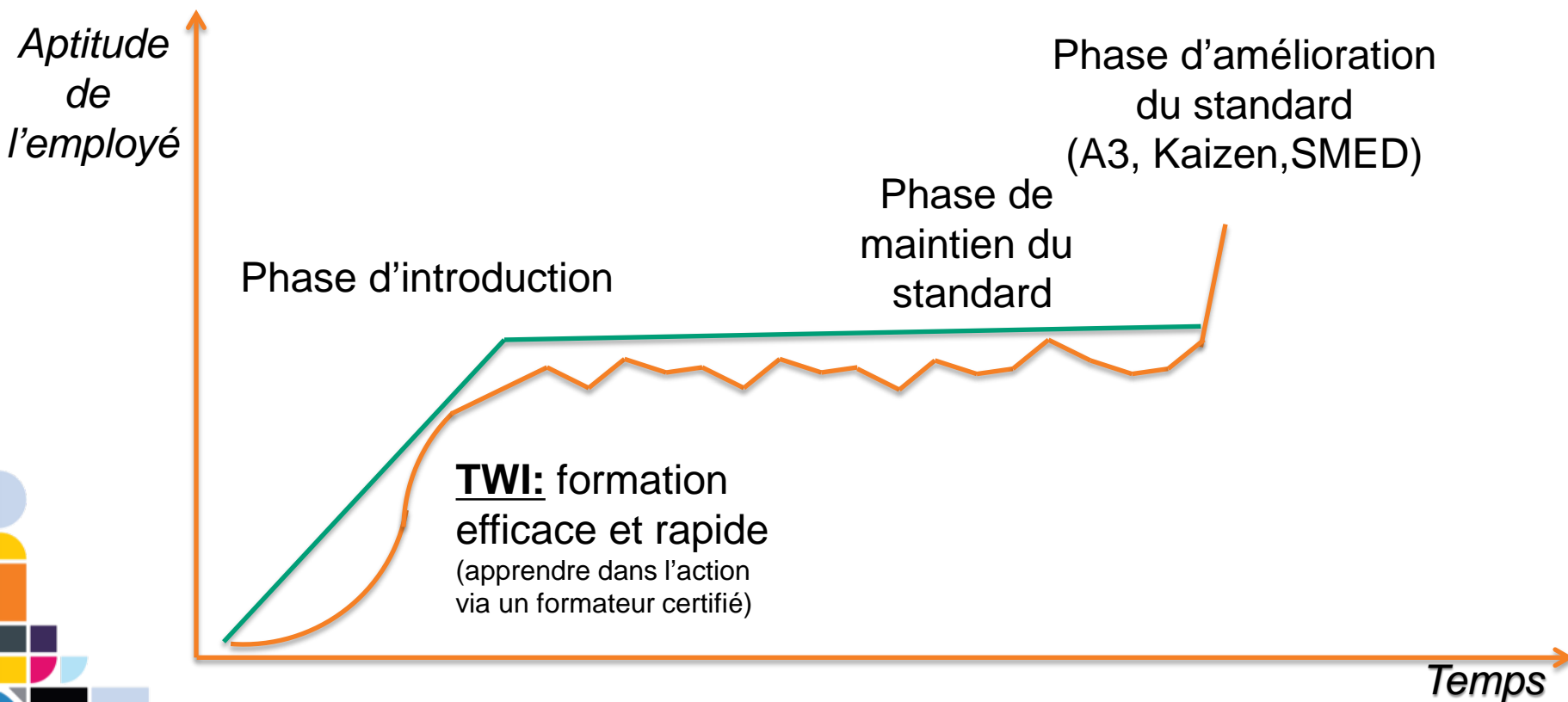

# CONCLUSION

- TWI - Instruction de travail est une méthode de formation à la tâche qui permet de former rapidement une ressource afin qu'elle puisse effectuer une tâche correctement, en toute sécurité et consciencieusement.
- Elle participe à la mise en place de standards, et contribue au maintien de ceux-ci.
- C'est également une habileté à acquérir, qui facilite la tâche de l'instructeur.
- La méthode nécessite de documenter les tâches, et ainsi de mettre en mémoire les trucs du métier qui seraient autrement perdus.



# CONCLUSION

«Pendant la guerre, les entreprises ont eu besoin de la méthode de formation TWI pour être en mesure de participer à l'effort de guerre. Aujourd'hui, les entreprises ont besoin de formation si elles veulent survivre dans un environnement de plus en plus compétitif et continuer à fournir emploi et salaire aux travailleurs.»

*Source: Training Within Industry in the United States, C. R. Dooley, Report III: Vocational Training. I.L.O. (Montreal, 1946)*



# QUELQUES LECTURES

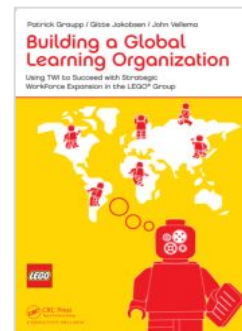
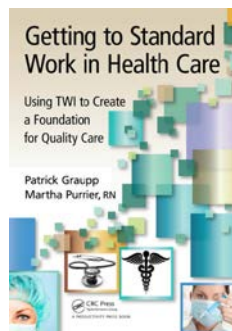
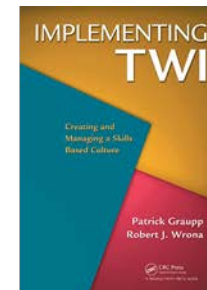
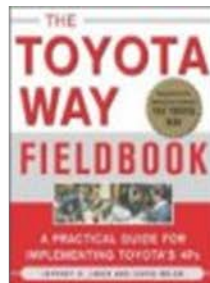
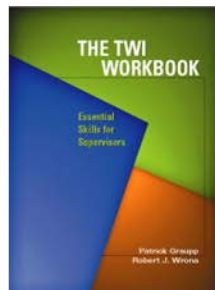
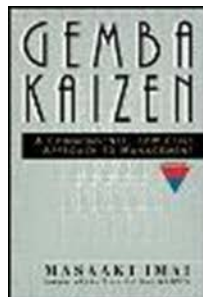

*Getting to Standard Work in Health Care: Using TWI to Create a Foundation for Quality Care*  
 CRC Press, October 2012  
 Patrick Graupp and Martha Purrier

*Building a Global Learning Organization: Using TWI to Succeed with Strategic Workforce Expansion in the LEGO Group*  
 CRC Press, June 2014  
 Patrick Graupp, Gitte Jakobsen & John Vellema

# MERCI



# QUESTIONS